

ES CENTRAL DE SISTEMA AIRZONE FLEXA 3.0

Equipo electrónico configurable encargado de hacer la gestión del sistema, mediante dispositivos cableados e inalámbricos. Alimentación externa a 110 / 230 Vac. Montaje en superficie.

Funcionalidades:

- Control y gestión del estado de los termostatos, hasta 6 zonas (8 zonas mediante módulo de expansión).
- Salidas de alimentación para elementos motorizados.
- Salida de relé configurable como ventilación mecánica (VMC) o caldera.
- Gestión de pasarelas de control a equipos de climatización.
- Comunicación con equipos de control integral de la instalación.
- Comunicaciones con otros sistemas de control externo mediante bus de integración.

Para más información de nuestros productos remítase a myzone.airzone.es

EN AIRZONE FLEXA 3.0 MAIN CONTROL BOARD

Configurable electronic board that controls the system through wired and wireless devices. Externally powered at 110 / 230 Vac. Wall mounted.

Functionalities:

- Control and management of the thermostats (up to 6 zones or 8 zones with expansion module).
- Power outputs for motorized elements.
- Relay outlet configurable as CMV (Controlled Mechanical Ventilation) or boiler.
- Control gateway management.
- Communication with units of integral control of the installation.
- Communications with other external control systems through integration bus.

For further information about our products, go to myzone.airzone.es

PT CENTRAL DE SISTEMA AIRZONE FLEXA 3.0

Equipamento eletrónico configurável responsável pela gestão do sistema, mediante dispositivos com cabos e sem fios. Alimentação externa a 110 / 230 Vac. Montagem em superfície.

Funcionalidades:

- Controlo e gestão do estado dos termostatos, até 6 zonas (8 zonas mediante módulo de expansão).
- Saídas de alimentação para elementos motorizados.
- Saídas de relés configuráveis como ventilação mecânica (VMC) ou caldeira.
- Gestão de passarelas de controlo a equipamentos de climatização.
- Comunicação com equipamentos de controlo integral da instalação.
- Comunicação com outros sistemas de controlo externo mediante barramento de integração.

Para obter mais informações sobre nossos produtos, consulte myzone.airzone.pt

ES CARACTERÍSTICAS TÉCNICAS

EN TECHNICAL SPECS

PT CARACTERÍSTICAS TÉCNICAS

N L ⚡	
V máx.	110/230 Vac
I máx.	250 mA
Frecuencia / Frequency / Frequência	60/50 Hz
Consumo Stand-by / Stand-by consumption / Consumo em stand-by	400 mW
Protección sobre corriente módulo / Module over-current protection / Proteção sobre corrente módulo	250 mA
AZ1 - AZ2 - AZ3 - IU	
Cable apantallado y trenzado / Shielded twisted pair / Cabo blindado e trançado	2 x 0,22 + 2 x 0,5 mm ²
V máx	12 V
DMI	
Cable apantallado y trenzado / Shielded twisted pair / Cabo blindado e trançado	2 x 0,22 + 2 x 0,5 mm ²
Protocolo de comunicaciones / Communications protocol / Protocolo de comunicação	MODBUS RS-485
	Par - 19200 bps
P3	
Protocolo de comunicaciones / Communications protocol / Protocolo de comunicação	Airzone
Frecuencia / Frequency / Frequência	868 MHz
Potencia de radiación / Radiation power / Potência de radiação	5 dBm
Distancia máxima en espacio libre / Maximum distance in open space / Distância máxima em espaço livre	40 m
M1 ... M6	
Nº de salidas / Nº of outputs / Nº de saídas	6
Nº máximo de motorizaciones por salidas / Maximum number of outputs per damper / Nº máximo de motorizações por saídas	2
V max	12 V
I max	150 mA
O1 - O2	
Nº de relés / Nº of relays / Nº de relés	2
V max	24 / 48 V
I max	1 A
Temperaturas operativas / Operating temperatures / Temperatura de operação	
Almacenaje / Storage / Armazenamento	-20 ... 70 °C
Funcionamiento / Operation / Funcionamento	0 ... 50°C
Aspectos mecánicos / Mechanical aspects / Aspectos mecânicos	
Grado de protección / Protection class / Grau de proteção	IP 21
Peso / Weight / Peso	616 g

AZCE6FLEXA3



Airzone Central V1.3

Flexa 3.0

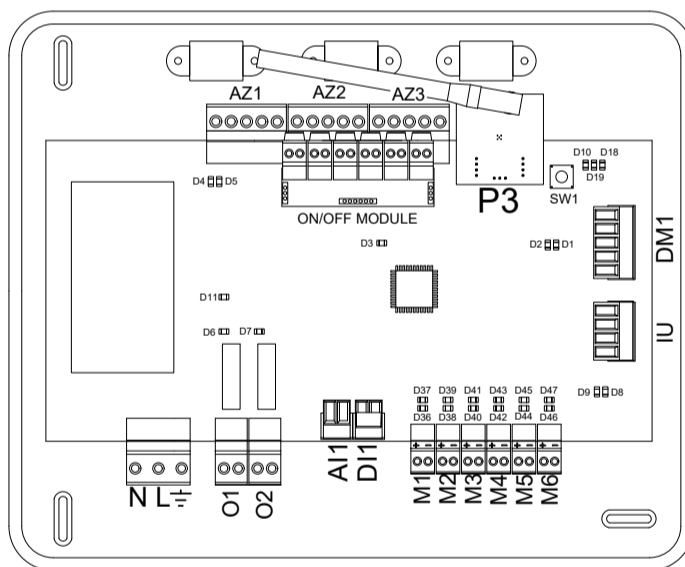
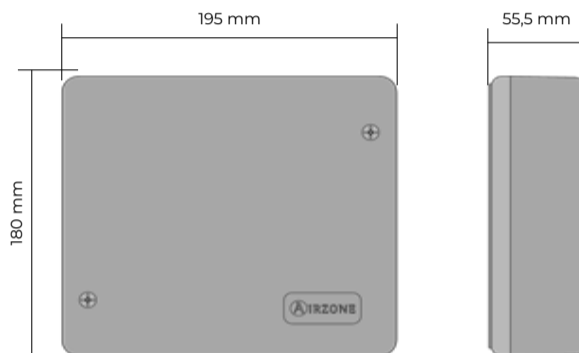

ES MONTAJE / EN ASSEMBLY PT MONTAGEM / FR MONTAGE IT MONTAGGIO / DE MONTAGE

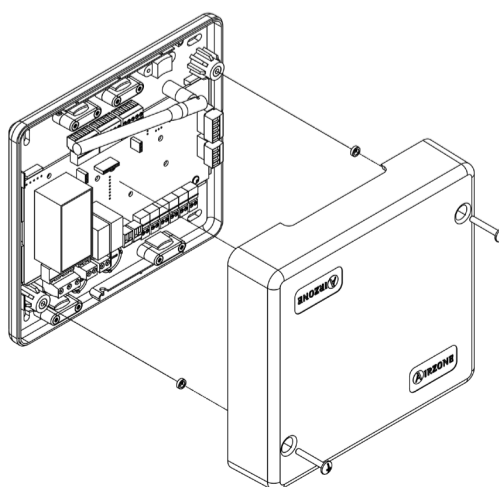

FR PLATINE CENTRALE AIRZONE DU SYSTEME IBPRO6

Platine électronique configurable chargée de gérer le système au moyen d'interfaces filaires ou radio. Alimentation externe à 110 / 230 Vac. Montage en saillie.

Fonctionnalités:

- Contrôle des thermostats, jusqu'à 6 zones (8 zones au moyen d'un module d'expansion).
- Sorties d'alimentation pour éléments motorisés.
- Sortie de relais configurable comme ventilation mécanique (VMC) ou chaudière.
- Gestion des passerelles de communication.
- Communication avec des équipements de contrôle intégral de l'installation.
- Communication avec d'autres systèmes de contrôle externe au moyen du bus d'intégration.

Pour plus d'informations sur nos produits, veuillez vous rendre sur la page myzone.airzonefrance.fr

IT SCHEDA CENTRALE AIRZONE FLEXA 3.0

Scheda elettronica configurabile incaricata di realizzare la gestione dell'intero sistema mediante periferiche e termostati cablati o radio. Alimentazione esterna 110 / 230 Vac. Montaggio in superficie.

Funzionalità:

- Controllo e gestione dello stato dei termostati fino a 6 zone (8 zone con apposita espansione).
- Uscite di alimentazione per elementi motorizzati.
- Relè configurabili come Caldaia-VMC.
- Gestione delle interfacce di comunicazione con le macchine canalizzate.
- Comunicazione con elementi di ulteriore controllo della installazione.
- Comunicazione con altri sistemi di controllo esterni mediante bus di integrazione.

Per maggiori informazioni sui nostri prodotti utilizzi il nostro sito dedicato myzone.airzoneitalia.it

DE SYSTEMZENTRALE AIRZONE FLEXA 3.0

Konfigurierbares elektronisches Gerät für das Systemmanagement mittels Kabel- und Funkverbindungen. Externe Versorgung mit 110 / 230 VAC. Wandmontage.

Funktionsumfang:

- Steuerung und Management des Thermostat-Status, bis zu 6 Bereichen (8 Bereiche mittels Erweiterungsmodul).
- Versorgungsausgänge für angetriebene Elemente.
- Relaisausgänge konfigurierbar als Rückstellsonde oder Start-Stopp des Geräts und mechanische Lüftung (VMC) oder Kessel.
- Management der Steuerübergänge an Klimageräte.
- Verbindung mit Gesamtsteuergeräten der Anlage.
- Verbindungen mit anderen externen Steuersystemen mittels Integrationsbus.

Weitere Informationen über unsere Produkte siehe myzone.airzone.es

FR CARACTÉRISTIQUES TECHNIQUES

IT CARATTERISTICHE TECNICHE

DE TECHNISCHE DATEN

N L ⚡	
V máx.	110/230 Vac
I máx.	250 mA
Fréquence / Frequenza / Frequenz	60/50 Hz
Consommation Stand-by / Consumo Stand-by / Stand-by-Leistungsaufnahme	400 mW
Protection contre surtension / Protezione contro sovratensione / Überstromschutz Modul	250 mA
AZ1 - AZ2 - AZ3 - IU	
Câble torsadé et blindé / Cavo schermato / Abgeschirmtes Kabel und umflochten	2 x 0,22 + 2 x 0,5 mm ²
V máx	12 V
DMI	
Câble torsadé et blindé / Cavo schermato / Abgeschirmtes Kabel und umflochten	2 x 0,22 + 2 x 0,5 mm ²
Protocole de communication / Protocollo di comunicazione / Kommunikationsprotokoll	MODBUS RS-485
	Par - 19200 bps
P3	
Protocole de communication / Protocollo di comunicazione / Kommunikationsprotokoll	Airzone
Fréquence / Frequenza / Frequenz	868 MHz
Puissance de transmission / Potenza di trasmissione / Strahlungsleistung	5 dBm
Distance maximale en champ libre / Distanza massima in spazio aperto / Max. Abstand im freien Raum	40 m
M1 ... M6	
Nombre de sorties / Nº uscite / Anzahl Ausgänge	6
Nombre maximal de moteurs par sortie / Nº massimo di motori per uscita / Max. Anzahl Antriebe pro Ausgänge	2
V max	12 V
I max	150 mA
O1 - O2	
Nombre de relais / Nº di relè / Anzahl Relais	2
V max	24 / 48 V
I max	1 A
Températures opérative / Temperature operative / Betriebstemperaturen	
De stockage / Stoccaggio / Lagerung	-20 ... 70 °C
De fonctionnement / Funzionamento / Betrieb	0 ... 50°C
Aspectos mecánicos / Mechanical aspects / Aspectos mecânicos	
Degré de protection / Grado di protezione / Schutzklasse	IP 21
Poids / Peso / Gewicht	616 g

(ES) ELEMENTOS DEL DISPOSITIVO / (EN) DEVICE ELEMENTS / (PT) ELEMENTOS DO DISPOSITIVO

Descripción / Description / Descrição	
AZ1/2/3	Bus de conexión Airzone / Airzone connection bus / Barramento de ligação Airzone
P3	Módulo de radio / Wireless module / Módulo de rádio
SW1	SW1
DM1	Bus doméstico / Automation bus / Barramento doméstico
IU	Bus máquina / AC unit bus / Barramento máquina
M1...M6	Salidas de motor / Actuator outputs / Saídas de motor
D11	Entrada alarma (normalmente cerrada) / Alarm input (normally close) / Entrada alarme (normalmente fechada)
A11	Sonda temperatura / Temperature probe / Sonda de temperatura
O1	Relé paro-marcha AA / AC start-stop relay / Relé ligar-desligar AA
O2	VMC/Caldera / CMV/Boiler / VMC/Caldeira
N L	Alimentación / Power / Alimentação
ON/OFF	Contacto on/off (opcional) / Contact on/off (optional) / Contacto on/off (opcional)

(ES) AUTODIAGNÓSTICO / (EN) SELF-DIAGNOSIS / (PT) AUTODIAGNÓSTICO

Nº	Significado / Meaning / Significado		
D1	Recepción de datos del bus doméstico	Parpadeo	Verde
	Data reception from automation bus	Blinking	Green
D2	Receção de dados do barramento doméstico	Pisca	Verde
	Data transmission from automation bus	Blinking	Red
D3	Actividad de la central	Parpadeo	Verde
	Main control board activity	Blinking	Green
D4	Transmisión de datos del bus de conexión	Parpadeo	Rojo
	Data transmission from connection bus	Blinking	Red
D5	Receção de dados do barramento de conexão	Pisca	Vermelho
	Data reception from connection bus	Blinking	Green
D6	On/Off máquina	Conmuta	Verde
	AC unit On/Off	Switches	Green
D7	VMC/Caldera	Conmuta	Verde
	CMV/Boiler	Switches	Green
D8	VMC/Caldeira	Troca	Verde
	Transmisión de datos del bus máquina	Parpadeo	Rojo
D9	Data transmission from AC unit bus	Blinking	Red
	Transmissão de dados do barramento máquina	Pisca	Vermelho
D10	Recepción de datos del bus máquina	Parpadeo	Verde
	Data reception from AC unit bus	Blinking	Green
D11	Receção de dados do barramento máquina	Pisca	Verde
	Recepción de paquetes vía radio	Conmuta	Verde
D18	Wireless data packets reception	Switches	Green
	Receção de pacotes via rádio	Troca	Verde
A	Alimentación de la central	Fijo	Rojo
	Main control board power	Fixed	Red
D18	Alimentação da central	Fixo	Vermelho
	Elemento asociado	Fijo	Verde
D19	Associated element	Fixed	Green
	Elemento associado	Fixo	Verde
A	Canal asociación activo	Fijo	Rojo
	Association channel: active	Fixed	Red
A	Canal associação ativo	Fixo	Vermelho
	Apertura motorizaciones	Encendido	Verde
A	Open dampers	On	Green
	Abertura motorizações	Ligado	Verde
A	Cierre motorizaciones	Encendido	Rojo
	Close dampers	On	Red
A	Fechamento motorizações	Ligado	Vermelho

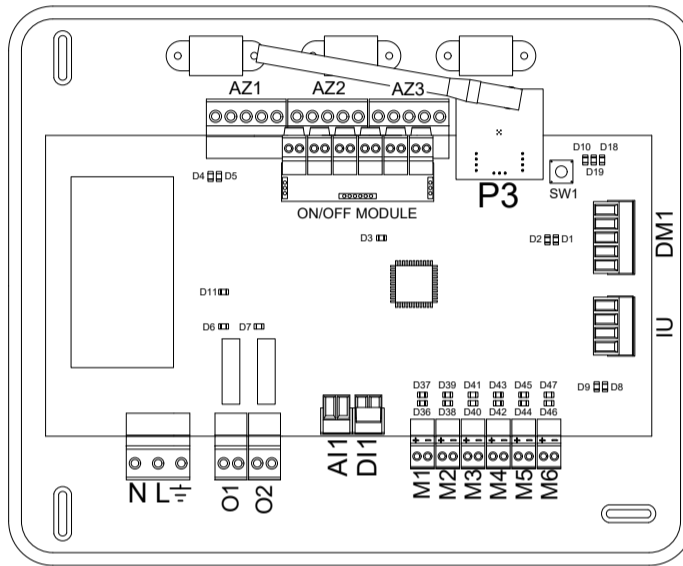

(FR) ELEMENTS DU DISPOSITIF / (IT) ELEMENTI DEL DISPOSITIVO / (DE) GERÄTEBESTANDTEILE

Description / Descrizione / Beschreibung	
AZ1/2/3	Bus de connexion Airzone / Bus di collegamento Airzone / Airzone-Anschlussbus
P3	Module radio / Modulo radio / Funkmodul
SW1	SW1
DM1	Bus domotique / Bus domotico / Haustechnikbus
IU	Bus du gainable / Bus macchina / Maschinenbus
M1...M6	Sorties de moteur / Uscite del motore / Ausgänge für Antriebe
D11	Entrée alarme (normalement fermé) / Entrata di allarme (normalmente chiusa) / Alarmeingang (normal geschlossen) / Alarmeingang (normal geschlossen)
A11	Sonde température / Sonda temperatura / Temperatursonde
O1	Relais marche - arrêt AA / Relé ON/OFF macchina/ AC-Start-Stopp-Relais
O2	VMC / Chaudière / VMC/Caldaia / VMC/Kessel
N L	Alimentation / Alimentazione / Versorgung
ON/OFF	Contact on/off (facultatif) / Contatto on/off (opzionale) / Kontakt ein/aus (optional)

(FR) AUTODIAGNOSTIC / (IT) AUTODIAGNOSI / (DE) SELBSTDIAGNOSE

Nº	Signification / Significato / Bedeutung		
D1	Réception de données du bus domotique	Clignotement	Vert
	Ricezione dati dal bus domotico	Lampeggia	Verde
D2	Empfang der Haustechnikbusdaten	Blinken	Grün
	Transmission de données au bus domotique	Clignotement	Rouge
D3	Transmissione dati al bus domotico	Lampeggia	Rosso
	Empfang der Haustechnikbusdaten	Blinken	Rot
D4	Activité de la platine centrale	Clignotement	Vert
	Attività della scheda	Lampeggia	Verde
D5	Funktion der Zentrale	Blinken	Grün
	Transmission de données au bus de connexion	Clignotement	Rouge
D6	Transmissione dati al bus di collegamento	Lampeggia	Rosso
	Senden der Anschlussbus	Blinken	Rot
D7	Réception de données du bus de connexion	Clignotement	Vert
	Ricezione dati dal bus di collegamento	Lampeggia	Verde
D8	Empfang der Anschlussbus	Blinken	Grün
	On / Off unité	Commutation	Vert
D9	On/Off macchina	Commuta	Verde
	Ein/Aus Maschine	Schaltet	Grün
D10	VMC / Chaudière	Commutation	Vert
	VMC/Caldeira	Commuta	Verde
D11	KWL/Kessel	Schaltet	Grün
	Transmission de données au bus du gainable	Clignotement	Rouge
D12	Transmissione dati al bus macchina	Lampeggia	Rosso
	Senden der Maschinenbusdaten	Blinken	Rot
D13	Réception de données du bus du gainable	Clignotement	Vert
	Ricezione dati dal bus macchina	Lampeggia	Verde
D14	Empfang der Maschinenbusdaten	Blinken	Grün
	Réception de paquets de données via radio	Commutation	Vert
D15	Ricezione di dati via radio	Commuta	Verde
	Paketempfang über Funk	Schaltet	Grün
D16	Alimentation de la platine centrale	Fixe	Rouge
	Alimentazione della scheda	Fisso	Rosso
D17	Versorgung der Zentrale	Fest	Rot
	Élément associé	Fixe	Vert
D18	Elemento associato	Fisso	Verde
	Verbundenes Element	Fest	Grün
D19	Canal association activé	Fixe	Rouge
	Canale di associazione attivo	Fisso	Rosso
A	Kopplungskanal aktiv	Fest	Rot
	Ouverture moteurs	Allumé	Vert
A	Apertura motorizzazioni	Acceso	Verde
	Antriebe öffnen	Eingeschaltet	Grün
A	Fermeture moteurs	Allumé	Rouge
	Chiusura motorizzazioni	Acceso	Rosso
A	Antriebe schließen	Eingeschaltet	Rot

(ES) CONEXIÓN / (EN) CONNECTION / (PT) CONEXÃO / (FR) CONNEXION / (IT) COLLEGAMENTI / (DE) VERBINDUNG

(ES) No conectar polo "-" en borna "+". Puede dañar el dispositivo.
 (EN) Do not connect the "-" pole to the "+" terminal. It may damage the device.
 (PT) Não conectar pólo "-" em terminal "+". Pode danificar o dispositivo.
 (FR) Ne pas connecter le pôle "-" dans la borne "+". Cela peut endommager le dispositif.
 (IT) Non collegare il polo "-" nel connettore "+". Potrebbe danneggiare il dispositivo.
 (DE) Minuspol nicht an Plusklemme anschließen. Kann das Gerät beschädigen.

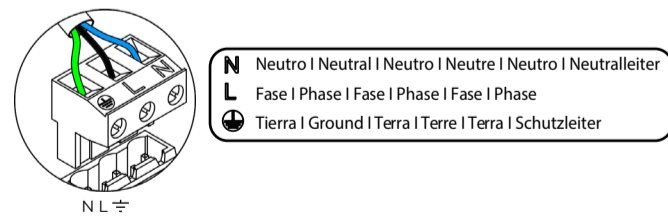

- A** Azul | Blue | Azul | Bleu | Blu | Blau
- Negro | Black | Negro | Noir | Nero | Schwarz
- B** Verde | Green | Verde | Vert | Verde | Grün
- + Rojo | Red | Vermelho | Rouge | Rosso | Rot

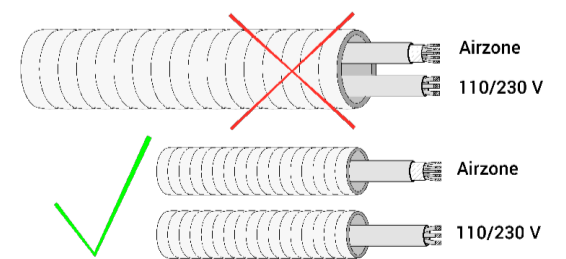

EU.BAC

Type	Airzone Central V1.3	
Licence	215562	
Application	Variable air volume system (without h/c coil)	
	Heating	Cooling
Control accuracy (K)	0.3	0.3

