

ROTENSO[®]
Live better

PL

Nr kat./Nr fabr.

Data produkcji

KJ

THERMOS
S E R I E S

CERAMIC

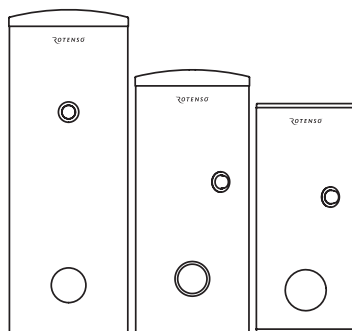

INSTRUKCJA OBSŁUGI I MONTAŻU

MODELE:

AQT200EC1A, AQT300EC1A
AQT400EC1A, AQT500EC1A

www.rotenso.com

ZBIORNIKI CWU THERMOS CERAMIC

Instrukcja obsługi i montażu

Spis treści

ŚRODKI OSTROŻNOŚCI	3
CZĘŚĆ 1. SPECYFIKACJA TECHNICZNA	5
1. Opis działania.....	5
2. Konstrukcja i podstawowe wymiary zasobnika	5
2.1. Opis produktu	5
2.2 Dane techniczne zbiorników	5
2.3. Schemat budowy zbiornika AQT200EC1A	6
2.3. Schemat budowy zbiornika AQT300EC1A	7
2.3. Schemat budowy zbiornika AQT400EC1A i AQT500EC1A	8
3. Spadek ciśnienia	9
CZĘŚĆ 2. MONTAŻ I EKSPLOATACJA	10
1. Wprowadzenie zasobnika do eksploatacji.....	10
2. Podłączenie zasobnika do instalacji CWU.....	12
3. Instalacja wodociągowa	12
4. Podłączenie zasobnika do układu grzewczego	13
5. Czyszczenie zasobnika i wymiana pręta anodowego	14
5.1. Sposób wymiany pręta anodowego w górnej części zasobnika	14
5.2. Sposób wymiany pręta anodowego w kołnierzu bocznym	14
CZĘŚĆ 3. INSTRUKCJA OBSŁUGI ZAWORU BEZPIECZEŃSTWA	15
1. Dane techniczne.....	15
2. Przeznaczenie.....	15
3. Kontrola działania zaworu bezpieczeństwa	15
CZĘŚĆ 4: WAŻNE UWAGI.....	19
GWARANCJA.....	18

Prosimy o uważne przeczytanie instrukcji przed rozpoczęciem wykonania instalacji i użytkowaniem produktu.

ŚRODKI OSTROŻNOŚCI



OSTRZEŻENIE

Tylko wykwalifikowane osoby powinny instalować i serwisować sprzęt. Instalacja, rozruch i serwis urządzeń może być niebezpieczny i wymaga specjalistycznej wiedzy i przeszkolenia. Nieprawidłowo zainstalowany, przygotowany lub wymieniony sprzęt przez niewykwalifikowane osoby może spowodować poważne obrażenia ciała, a nawet śmierć. Podczas pracy przy urządzeniu należy przestrzegać wszelkich środków ostrożności zawartych w niniejszej instrukcji, na naklejkach i etykietach urządzenia.

UTYLIZACJA:

Nie wyrzucaj urządzenia razem z niesortowanymi odpadami komunalnymi.

Konieczne jest przekazanie tego typu odpadów do specjalnego przetworzenia.

Wyrzucanie urządzenia razem z innymi odpadami z gospodarstwa domowego jest nielegalne.

Istnieje kilka sposobów pozbycia się sprzętów tego typu:

- A. Miasto organizuje zbiórki odpadów elektronicznych, podczas których można przekazać urządzenie bez ponoszenia kosztów.
- B. Podczas kupowania nowego urządzenia sprzedawca przyjmie nasze stare urządzenie bez żadnej opłaty.
- C. Producent odbierze od klienta produkt bez obciążania go kosztami.
- D. Produkty tego typu, zawierające cenne elementy, mogą zostać sprzedane na skupie metali.

Wyrzucenie urządzenia „na dziko” naraża Ciebie oraz Twoich najbliższych na ryzyko utraty zdrowia.

Niebezpieczne substancje z urządzenia mogą przeniknąć do wód gruntowych stwarzając niebezpieczeństwo przedostania się do łańcucha pokarmowego ludzi.



ŚRODKI OSTROŻNOŚCI

PRZED INSTALACJĄ NALEŻY UWAŻNIE PRZECZYTAĆ NINIEJSZĄ INSTRUKCJĘ!

Szanowny Kliencie,

Dziękujemy za wybór produktu naszej marki. W niniejszych przepisach zapoznamy Cię z użytkowaniem, konstrukcją, utrzymaniem i innymi informacjami o zasobnikach CWU marki Rotenso.

Produkt nie jest przeznaczony do obsługi

- a. przez osoby (łącznie z dziećmi) o ograniczonej zdolności fizycznej, zmysłowej, lub umysłowej, itp.
- b. osoby o niedostatecznej wiedzy i doświadczeniu, jeżeli nie są pod nadzorem odpowiedzialnej osoby lub nie zostały należycie przeszkolone.

Producent zastrzega sobie prawo do zmian technicznych wyrobu. Produkt jest przeznaczony do stałego kontaktu z wodą pitną.

Zalecamy użytkowanie produktu we wnętrzu budynku z temperaturą powietrza od +2 °C do +45 °C i wilgotnością względną maks. 80 %.

Funkcjonowanie i bezpieczeństwo produktu zostało sprawdzone przez Instytut Badawczy Przemysłu Maszynowego w Brnie.

Producent Rotenso Sp. z o.o., ul. Szyb Walenty 16, 41-700 Ruda Śląska zapewnia, że opakowanie spełnia wymagania § 3 i 4 ustawy nr 477/2001 Dz.U. o opakowaniach i o zmianie niektórych ustaw, w brzmieniu późniejszych przepisów.

 **Wyprodukowano w Republice Czeskiej.**

Znaczenie piktogramów użytych w instrukcji



Ważne informacje dla użytkownika zasobnika.



Zalecenia producenta, dotrzymanie których zapewni bezproblemową eksploatację i długą żywotność produktu.



UWAGA!
Ważne informacje, których należy przestrzegać.

CZĘŚĆ 1. SPECYFIKACJA TECHNICZNA

1. OPIS DZIAŁANIA

Stacjonarny zasobnik ciepłej wody z ogrzewaniem pośrednim AQT 200 (300, 400, 500) EC1A jest przeznaczony do przygotowania CWU w połączeniu z pompą ciepła. **Dogrzewanie wody można przeprowadzić za pomocą dodatkowej grzałki elektrycznej TJ 6/4“.**

2. KONSTRUKCJA I PODSTAWOWE WYMIARY ZASOBNIKA

2.1. Opis produktu

Zbiornik zasobnika wykonano ze spawanej blachy stalowej i jako całość jest chroniony jest emalią odporną na gorącą wodę. Jako dodatkowa ochrona przed korozją w górnej części zasobnika są zainstalowane **2 anody magnezowe**, które regulują potencjał elektryczny wnętrza zbiornika i w ten sposób ograniczają jego korozję. Wewnątrz zbiornika przyspawane są: jedna węzownica wymiennika wykonana ze stali pokrytej emalią odporną na gorącą wodę, przyłącza gorącej i zimnej wody, cyrkulacji oraz gniazdo czujnika temperatury.

UWAGA

Wewnętrzna węzownica przeznaczona jest tylko do podłączenia obiegu grzewczego.

Na boku zasobnika znajduje się otwór rewizyjny służący do czyszczenia, zakończony kołnierzem o przekroju 110 mm, rozstaw ośmiu śrub M8 wynosi 150 mm. Zasobnik posiada otwór G 1½" do wkręcenia dodatkowej grzałki elektrycznej. Zbiornik zaizolowany jest przy użyciu pianki poliuretanowej o grubości 50 lub 60 mm nie zawierającej freonów a płaszcz zewnętrzny zasobnika wykonany jest z tworzywa sztucznego.

2.2. Dane techniczne zbiorników

Typ	J.m.	AQT200EC1A	AQT300EC1A	AQT400EC1A	AQT500EC1A
Pojemność użytkowa	l	208	286	352	469
Wysokość	mm	1355	1558	1644	1914
Średnica zewnętrzna	mm	584	670	700	700
Waga netto	kg	102	133	190	223
Maks. Ciśnienie w zbiorniku	bar	10	10	10	10
Maks. Ciśnienie w wymienniku	bar	10	10	10	10
Maks. Temperatura wody grzewczej	°C	110	110	110	110
Maks. Temperatura robocza w zbiorniku	°C	80	80	80	80
Powierzchnia węzownicy do pompy ciepła	m ²	2,0	2,9	5,2	6,4
Pojemność węzownicy	l	13,3	18,9	32	39
Klasa efektywności energetycznej		C	C	C	C
Straty postojowe	W	82	72	90	105

CZĘŚĆ 1. SPECYFIKACJA TECHNICZNA

2.3. Schemat budowy zbiornika AQT200EC1A

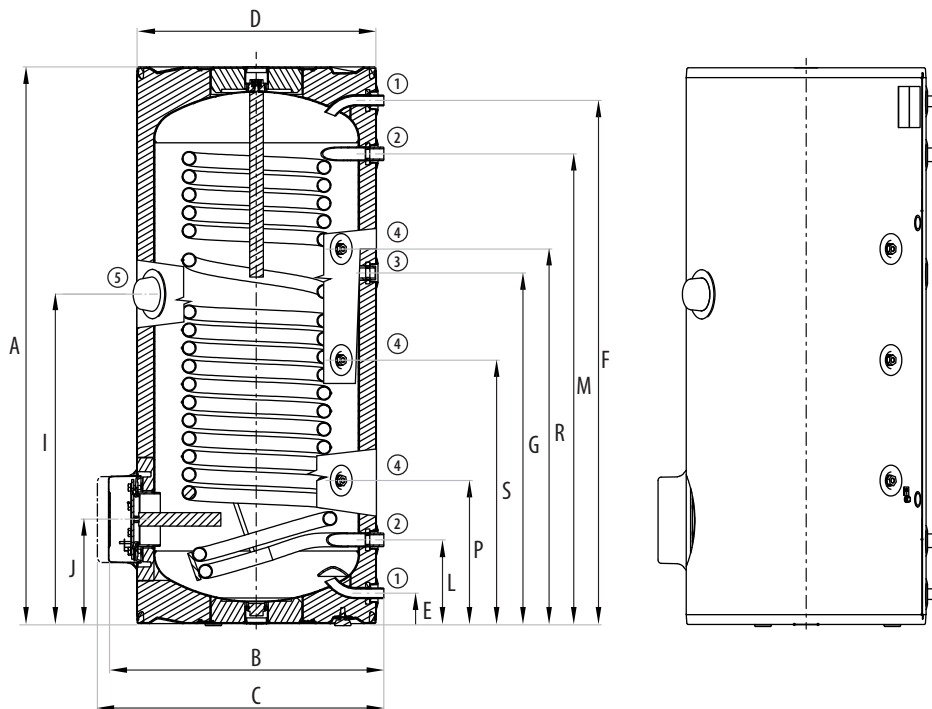

Wymiary AQT200EC1A			
A	1355	I	805
B	660	J	255
C	710	L	205
D	584	M	1145
E	75	P	350
F	1275	R	915
G	855	S	645

Wymiary króćców	
1	3/4" zewnętrzny
2	1" wewnętrzny
3	3/4" wewnętrzny
4	1/2" wewnętrzny
5	6/4" wewnętrzny

CZĘŚĆ 1. SPECYFIKACJA TECHNICZNA

2.3. Schemat budowy zbiornika AQT300EC1A

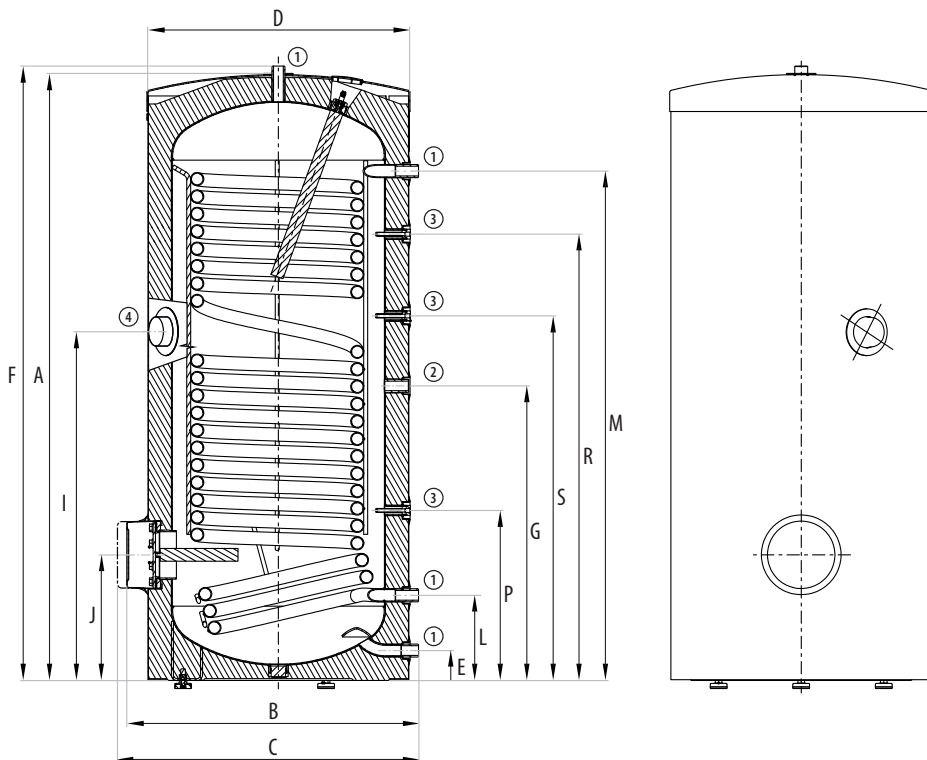

Wymiary AQT300EC1A			
A	1558	I	895
B	750	J	325
C	775	L	219
D	670	M	1309
E	77	P	438
F	1579	R	1148
G	760	S	937

Wymiary króćców	
1	1" zewnętrzny
2	3/4" zewnętrzny
3	1/2" wewnętrzny
4	6/4" wewnętrzny

CZĘŚĆ 1. SPECYFIKACJA TECHNICZNA

2.3. Schemat budowy zbiornika AQT400EC1A i AQT500EC1A

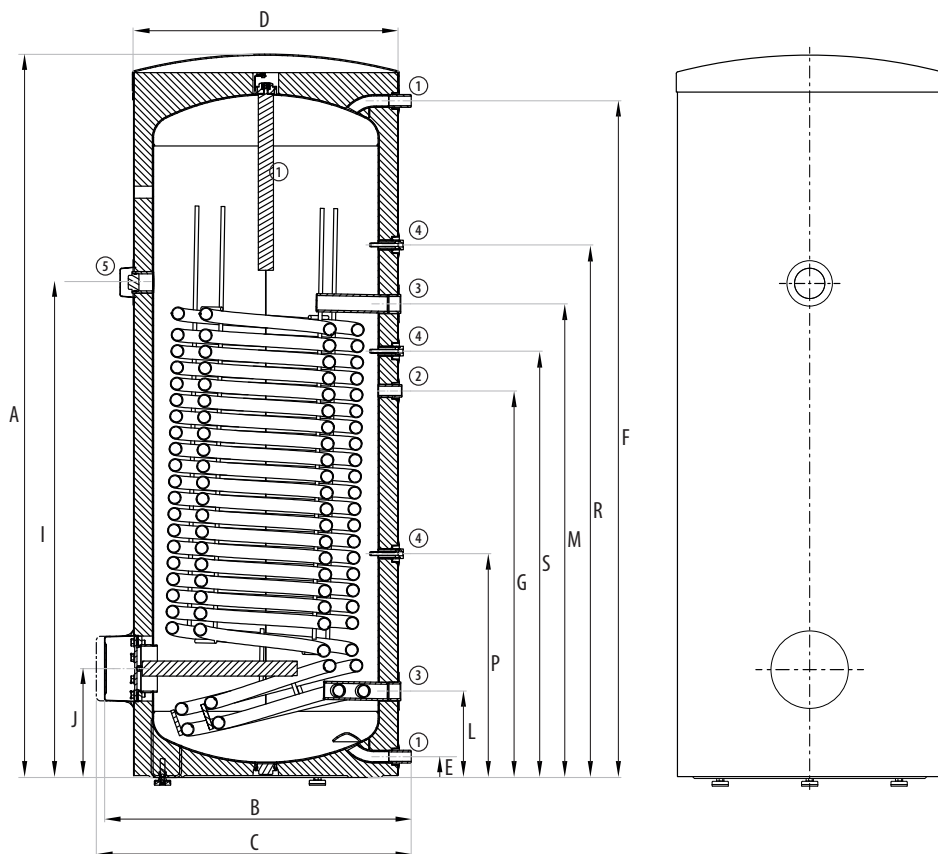

Wymiary AQT400EC1A			
A	1644	I	1138
B	812	J	288
C	852	L	228
D	700	M	1081
E	55	P	592
F	1521	R	1237
G	843	S	956

Wymiary AQT500EC1A			
A	1914	I	1310
B	812	J	288
C	852	L	228
D	700	M	1253
E	55	P	592
F	1790	R	1409
G	1023	S	1128

Wymiary króćców	
1	1" zewnętrzny
2	3/4" wewnętrzny
3	5/4" wewnętrzny
4	1/2" wewnętrzny
5	6/4" wewnętrzny

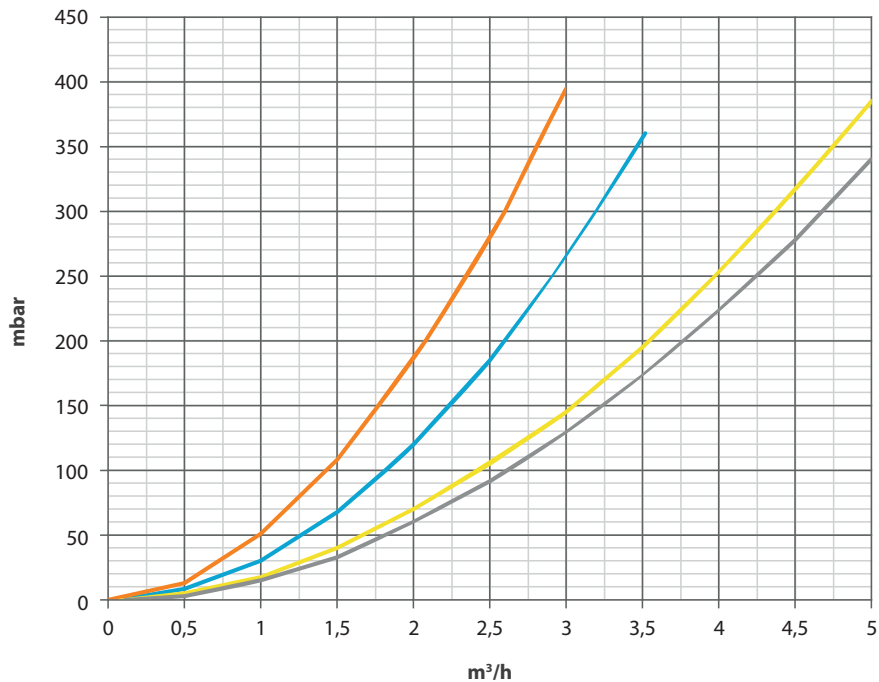
CZĘŚĆ 1. SPECYFIKACJA TECHNICZNA**3. SPADEK CIŚNIENIA****AQT200EC1A / AQT300EC1A / AQT400EC1A / AQT500EC1A**

- AQT200EC1A
- AQT300EC1A
- AQT400EC1A
- AQT500EC1A

CZĘŚĆ 2. MONTAŻ I EKSPLOATACJA

1. WPROWADZENIE ZASOBNIKA DO EKSPLOATACJI

Po podłączeniu zasobnika do wodociągu, centralnego układu grzewczego, ew. do sieci elektrycznej (grzałka), i po przeprowadzeniu próby zaworu bezpieczeństwa (według instrukcji załączonej do zaworu) można wprowadzić zasobnik do eksploatacji. Przed podłączeniem prądu zasobnik musi być napełniony wodą. Proces pierwszego uruchomienia musi przeprowadzić i kontrolować wykwalifikowany technik.

UWAGA

Rura odprowadzenia gorącej wody oraz części zaworu bezpieczeństwa mogą być gorące.

1.1. Zapamiętaj:

- a. Instalowanie podgrzewacza należy rozpocząć od zapoznania się z instrukcją obsługi i instalacji dołączoną do urządzenia.
- b. Nie wolno uruchamiać podgrzewacza nienapełnionego wodą.
- c. Nie wolno eksploatować ogrzewacza bez sprawnego zaworu bezpieczeństwa.
 - Przed każdym wprowadzeniem zaworu bezpieczeństwa do eksploatacji jest konieczne przeprowadzenie jego kontroli zgodnie z instrukcją zaworu bezpieczeństwa.
 - Kontrolę przeprowadza się przez ręczne wysunięcie membrany z gniazda, przekręcając przycisk urządzenia zamykającego zawsze w kierunku strzałki. Po obróceniu przycisk musi zatrzasnąć się z powrotem w wycięciu. Prawidłowe działanie urządzenia zabezpieczającego potwierdza wypłynięcie wody przez rurę odprowadzającą zaworu bezpieczeństwa.
 - Podczas normalnej eksploatacji jest konieczne przeprowadzenie tej kontroli minimalnie raz na miesiąc i po każdym wyłączeniu zasobnika z eksploatacji trwającym dłużej niż 5 dni.
 - Z zaworu bezpieczeństwa rurą odprowadzającą może kapać woda.
 - Rura musi być otwarta, skierowana w dół i musi być w otoczeniu gdzie nie występują temperatury poniżej zera.
 - **Między zasobnikiem i zaworem bezpieczeństwa nie może być włączony żaden zawór odcinający.**
 - Uwaga - możliwość wypływu gorącej wody.

Firma nie odpowiada za złe działanie zaworu bezpieczeństwa spowodowane błędnym zamontowaniem zaworu i błędami w instalacji, np. brakiem zaworu redukcyjnego w instalacji doprowadzającej zimną wodę.

Ciśnienie otwarcia zaworu bezpieczeństwa musi być zgodne z maks. dopuszczalnym ciśnieniem zasobnika i minimalnie o 20 % wyższe, niż maksymalne ciśnienie w sieci wodociągowej.

Poniżej podane są dopuszczalne ciśnienia:

Ciśnienie otwarcia zaworu bezpieczeństwa	MPa	0,6
Dopuszczalne nadciśnienie robocze zasobnika wody	MPa	0,6
Maksymalne ciśnienie w przewodzie zimnej wody	MPa	do 0,48

- d. Dla zapewnienia prawidłowego działania zaworu bezpieczeństwa na przewodzie doprowadzającym musi być zainstalowany zawór zwrotny, który zapobiega samowolnemu opróżnieniu zasobnika i przepływowi ciepłej wody z powrotem do sieci wodociągowej. Zalecamy jak najkrótsze rozproszanie ciepłej wody od zasobnika, co obniży straty ciepła. Między zasobnikiem i każdym przewodem przyłączeniowym musi być co najmniej jedno rozbiieralne połączenie. Niezbędne jest używanie odpowiednich rur i zaworów z odpowiednimi wartościami temperatury i ciśnienia.
- e. Nie wolno zapobiegać kapaniu wody z zaworu bezpieczeństwa - nie zatykać otworu wypływowego

CZĘŚĆ 2. MONTAŻ I EKSPLOATACJA

zaworu bezpieczeństwa. Jeśli z zaworu bezpieczeństwa cały czas wycieka woda oznacza to, że ciśnienie w instalacji wodociągowej jest za wysokie lub zawór bezpieczeństwa jest niesprawny. Rura odprowadzająca z zaworu powinna być skierowana w dół. Pod zaworem zaleca się umieścić lejek odprowadzający wodę lub można również na wylot z zaworu bezpieczeństwa założyć wężyk odprowadzający wodę. Wężyk powinien być odporny na temperaturę +80°C, o średnicy wewnętrznej 9 mm i maks. długości 1,2 m, prowadzony do odpływu ze spadkiem (min. 3%) w otoczeniu, w którym temperatura nie spada poniżej 0°C. Wężyk należy zabezpieczyć przed zmniejszeniem powierzchni przelotu (zgnieceniem, zatknięciem).

- f. W przypadku występowania w instalacji wodociągowej ciśnienia równego lub wyższego niż ciśnienie otwarcia zaworu bezpieczeństwa, należy dodatkowo zamontować reduktor ciśnienia wody przed zaworem bezpieczeństwa.
- g. Przynajmniej co 24 miesiące wymienić anodę magnezową - nie wchodzi w zakres gwarancji.
- h. Aby przedłużyć żywotność zbiornika i zapewnić sprawne działanie zaworu bezpieczeństwa należy stosować filtry eliminujące zanieczyszczenia, np. filtry siatkowe.
- i. Wężownica przed pierwszym podłączeniem do instalacji powinna zostać przepłukana przez instalatora (poza tym polecamy zamontowanie filtra zanieczyszczeń). Jeżeli wężownica nie jest używana (np. ze względu na zastosowanie grzałki elektrycznej), to należy ją całkowicie wypełnić odpowiednią mieszanką glikolową, aby zapobiec korozji spowodowanej skroploną wodą. Wężownica po wypełnieniu nie może zostać zamknięta z obydwu stron (rozprężenie powietrza przez temperaturę).
- j. Wszystkie prace konserwacyjne i instalacyjne należy wykonywać zgodnie z obowiązującymi przepisami i zasadami BHP.

1.2. Pierwsze uruchomienie:

- a. Proces pierwszego ogrzewania musi przeprowadzić i kontrolować wykwalifikowany technik.

 **UWAGA**

Rura odprowadzenia gorącej wody oraz części zaworu bezpieczeństwa mogą być gorące.

- b. Skontrolować instalację wodociągową i elektryczną, łącznie z podłączeniem do centralnego układu grzewczego. Skontrolować prawidłowe umieszczenie czujnika temperatury. Czujnik musi być wsunięty w gnieździe do oporu.
- c. Otworzyć zawór ciepłej wody baterii mieszającej.
- d. Otworzyć zawór na doprowadzeniu zimnej wody do zasobnika.
- e. Jak tylko woda zacznie wypływać zaworem ciepłej wody, napełnianie zasobnika jest zakończone i zawór trzeba zamknąć.
- f. W przypadku nieszczelności (wieka kołnierza) trzeba dokręcić śruby wieka kołnierza.
- g. W przypadku ogrzewania wody użytkowej energią cieplną z centralnego układu grzewczego należy wyłączyć prąd elektryczny i otworzyć zawory na wejściu i wyjściu wody grzewczej, ewentualnie odpowietrzyć wymiennik. Przed rozpoczęciem użytkowania przepłukać zasobnik aż do usunięcia zmętniałej wody,
- h. Montaż potwierdzić należycie wypełniając kartę gwarancyjną.

CZĘŚĆ 2. MONTAŻ I EKSPLOATACJA

2. PODŁĄCZENIE ZASOBNIKA DO INSTALACJI CWU

Po podłączeniu zasobnika do wodociągu, centralnego układu grzewczego, ew. do sieci elektrycznej (grzałka), i po przeprowadzeniu próby zaworu bezpieczeństwa (według instrukcji załączonej do zaworu) można wprowadzić zasobnik do eksploatacji. Przed podłączeniem prądu zasobnik musi być napełniony wodą. Proces pierwszego uruchomienia musi przeprowadzić i kontrolować wykwalifikowany technik.

Przykładowy schemat instalacji:

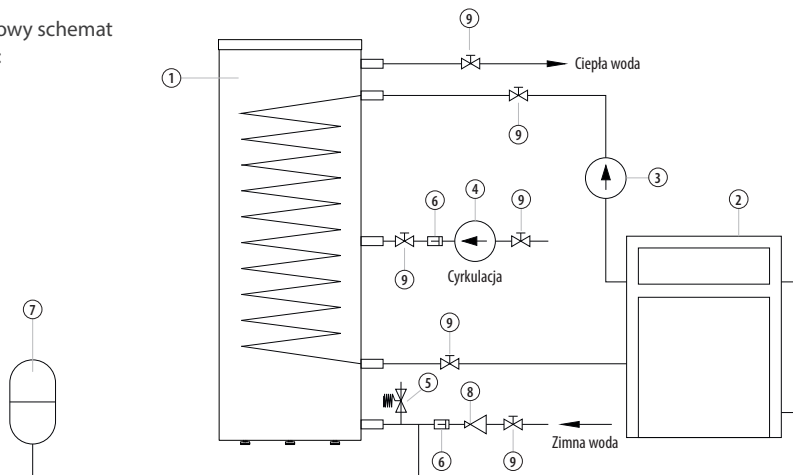

- | | |
|-------------------------------------|----------------------------|
| 1. Zasobnik Rotenso Thermos Ceramic | 6. Zawór zwrotny |
| 2. Pompa ciepła Rotenso Aquami | 7. Naczynie przeponowe |
| 3. Pompa | 8. Reduktor ciśnienia wody |
| 4. Pompa cyrkulacyjna CWU | 9. Zawór odcinający |
| 5. Zawór bezpieczeństwa | |

WAŻNE INFORMACJE

Zasobnik CWU wyposażony musi być wyposażony w zawór bezpieczeństwa o maksymalnym ciśnieniu otwarcia podanym na tabliczce znamionowej umieszczonej na zbiorniku. Przy zasobniku konieczne jest zainstalowanie na wejściu zimnej wody trójnika z zaworem spustowym do ewentualnego opróżnienia wody z zasobnika.

3. INSTALACJA WODOCIĄGOWA

WAŻNE INFORMACJE

Wodę pod ciśnieniem podłącza się do rur z gwintem 3/4" w dolnej części zasobnika. Wlot oznaczony kolorem niebieskim jest to wlot zimnej wody. Wylot oznaczony kolorem czerwonym jest to wylot ciepłej wody. Do ewentualnego odłączenia zasobnika konieczne jest zainstalowanie na wejściu i wyjściu wody użytkowej śrubunku DN 3/4". Zawór bezpieczeństwa instaluje się na doprowadzeniu zimnej wody oznaczonym niebieskim krążkiem.

CZĘŚĆ 2. MONTAŻ I EKSPLOATACJA

4. PODŁĄCZENIE ZASOBNIKA DO UKŁADU GRZEWczego

Zasobnik umieszcza się na podłodze w pozycji PIONOWEJ obok źródła ciepła lub w jego pobliżu. Układ grzewczy podłącza się do oznaczonych wejść i wyjść wymiennika zasobnika i w najwyższym położonym miejscu instaluje się odpowietrznik. Dla ochrony pomp, zaworu trójdrożnego, zaworów zwrotnych, oraz przed zamulaniem zasobnika, do układu zaleca się instalację odpowiednich filtrów.

Zalecamy przed montażem przepłukanie układu grzewczego. Wszystkie podłączone rury należy odpowiednio zaizolować. Jeżeli układ będzie pracować z priorytetem ogrzewania CWU za pomocą strefowego zaworu trójdrożnego, należy zawsze podczas montażu postępować według instrukcji producenta zaworu trójdrożnego. Jeżeli zamontowany jest obieg cyrkulacji ciepłej wody użytkowej za pomocą pompy cyrkulacyjnej, przed pompą w kierunku tłoczenia wody zamontować zawór zwrotny w celu zapobiegania grawitacyjnego wynoszenia ciepła z podgrzewacza wody.

Przykład grupowego podłączenia zasobników metodą Tichelmana do równomiernego odbioru CWU ze wszystkich zasobników

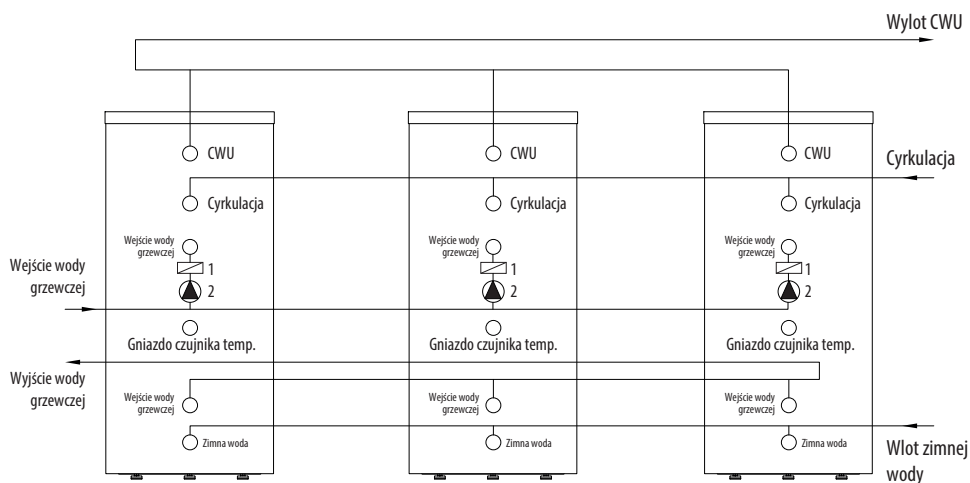

OV (WG) - woda grzewcza
 TUV (CWU) - ciepła woda użytkowa
 SV (WZ) - zimna woda
 1 - zawór zwrotny
 C - cyrkulacja

2 - pompa
 Vstup OV - Wejście WG
 Výstup OV - Wyjście WG
 Jímka termostatu - Gniazdo czujnika

CZĘŚĆ 2. MONTAŻ I EKSPLOATACJA

5. CZYSZCZENIE ZASOBNIKA I WYMIANA PRĘTA ANODOWEGO

Wskutek wielokrotnego i powtarzanego ogrzewania wody na ścianach emaliowanego zbiornika, a głównie na wieku kołnierza, może osadzać się kamień wodny. Osadzanie kamienia zależy od twardości ogrzewanej wody, jej temperatury i ilości zużytej ciepłej wody.

ZALECENIA PRODUCENTA

Zalecamy po dwuletniej eksploatacji kontrolę i ewentualne wyczyszczenie zbiornika z kamienia wodnego, kontrolę i ewentualną wymianę pręta anodowego.

Żywotność anody jest obliczona teoretycznie na dwa lata eksploatacji, ale zależy ona od twardości i składu chemicznego wody w miejscu użytkowania. Na podstawie tego przeglądu można ustalić termin następnej wymiany pręta anodowego. Wyczyszczenie i wymianę anody zlecić firmie, która przeprowadza serwis. Podczas wypuszczania wody z zasobnika musi być otwarty zawór mieszający ciepłej wody baterii, aby w zbiorniku nie powstało podciśnienie, które uniemożliwi całkowite wypłynięcie wody.

ZALECENIA PRODUCENTA

W celu zapobieganiu rozwojowi bakterii (np. Legionella pneumophila) zaleca się regularne, minimum 1 x w tygodniu przejściowe zwiększenie temperatury CWU powyżej 65°C.

5.1. Sposób wymiany pręta anodowego w górnej części zasobnika

1. Wyłączyć napięcie zasilania do zasobnika.
2. Wypuścić wodę z 1/5 zasobnika w następujący sposób:
 - a. Zamknąć zawór na wejściu wody do zasobnika
 - b. Otworzyć zawór ciepłej wody na baterii mieszającej
 - c. Otworzyć zawór spustowy zasobnika
3. Anoda wkręcona jest pod plastikową osłoną w górnej pokrywie zbiornika.
4. Odkręcić anodę za pomocą odpowiedniego klucza.
5. Wyciągnij anodę i wykonaj odwrotne czynności w celu zamontowania nowej.
6. Podczas montażu upewnić się, że przewód uziemiający (300 l) jest prawidłowo podłączony. Jest to warunek prawidłowego funkcjonowania anody.
7. Napełnić zbiornik wodą.

5.2. Sposób wymiany pręta anodowego w kołnierzu bocznym

1. Wyłączyć napięcie zasilania do zasobnika
2. Wypuścić wodę z zasobnika w następujący sposób:
 - a. Zamknąć zawór na wejściu wody do zasobnika
 - b. Otworzyć zawór ciepłej wody na baterii mieszającej
 - c. Otworzyć zawór spustowy zasobnika
3. Anoda wkręcona jest na bocznym kołnierzu.
4. Odkręcić anodę za pomocą odpowiedniego klucza.
5. Wyciągnij anodę i wykonaj odwrotne kroki aby zamontować nową.
6. Napełnić zbiornik wodą.

CZĘŚĆ 3. INSTRUKCJA OBSŁUGI ZAWORU BEZPIECZEŃSTWA

1. DANE TECHNICZNE

Maksymalne ciśnienie robocze	MPa	0,6
Nadciśnienie otwarcia	MPa	0,63 ± 0,03
Maksymalna temperatura robocza	°C	90

2. PRZEZNACZENIE

Zawór bezpieczeństwa jest to zawór zabezpieczający, który zapewnia bezpieczne funkcjonowanie ogrzewaczy wody. Umożliwia podłączenie podanych ogrzewaczy wody do instalacji wody pitnej i użytkowej do maksymalnego ciśnienia roboczego 0,6 MPa. W razie instalacji z wyższym ciśnieniem roboczym jest konieczne zainstalowanie zaworu redukcyjnego w celu zredukowania ciśnienia doprowadzanej wody.

Częścią zaworu bezpieczeństwa jest zawór zwrotny „B”, który zapobiega przepływowi zwrotnemu wody do wodociągu, w przypadku gdy ciśnienie wody w wodociągu obniży się. Zawór bezpieczeństwa „A” koryguje nadciśnienie powstające podczas ogrzewania wody w podgrzewaczu.

3. KONTROLA DZIAŁANIA ZAWORU BEZPIECZEŃSTWA

Działanie zaworu sprawdza się obracając pokrętkę „2” w lewo o ok. 20°. Podczas tej czynności membrana oddali się od gniazda zaworu i z wylotu „1” powinna wyciekać woda. Po jego dalszym obrocie w lewo membrana musi wrócić do pierwotnej pozycji i z wylotu „1” przestanie wyciekać woda. Zawór należy w ten sposób kontrolować minimalnie raz w miesiącu, przed każdym oddaniem ogrzewacza do użytku i po każdym wyłączeniu zasobnika z eksploatacji trwającym dłużej niż 5 dni.

UWAGA

Podczas ogrzewania wody dochodzi do jej kąpienia z odprowadzenia zaworu bezpieczeństwa, co jest normalnym zjawiskiem wynikającym ze zwiększania objętości wody podczas jej ogrzewania. Zabrania się zamykania wylotu wody z zaworu bezpieczeństwa. W razie ingerencji do zaworu bezpieczeństwa użytkownik naraża się na niebezpieczeństwo uszkodzenia majątku i zagrożenia zdrowia i życia osób. Zabrania się opróżniania ogrzewacza przez gniazdo zaworu bezpieczeństwa. Uwolnienie części wapiennych osadów mogą trwale uszkodzić gniazdo i membranę zaworu bezpieczeństwa. Podczas kontroli działania zaworu i opróżniania podgrzewacza jest konieczne zachowanie szczególnej ostrożności z powodu wypuszczania gorącej wody z wylotu „1” i niebezpieczeństwa poparzenia.

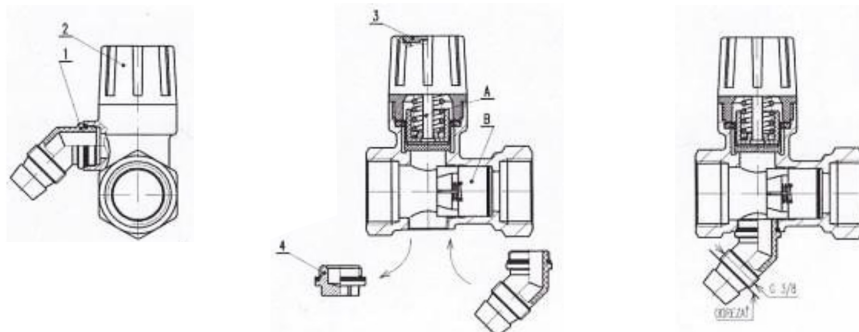

CZĘŚĆ 4. WAŻNE UWAGI

UWAGA

- Bez należytego wypełnienia karty gwarancyjnej i potwierdzonej przez wykwalifikowanego technika o przeprowadzeniu instalacji elektrycznej i wodociągowej, karta gwarancyjna jest nieważna.
- Należy regularnie kontrolować ochronną anodę magnezową i w razie potrzeby ją wymienić.
- Między zasobnikiem i zaworem bezpieczeństwa nie może być włączony żaden zawór odcinający.
- Wszystkie miejsca odbioru ciepłej wody muszą być wyposażone w baterię mieszającą.
- Przed pierwszym napełnieniem zasobnika wodą zalecamy dokręcenie nakrętek połączenia kołnierzego zbiornika.

PRZEPISY INSTALACYJNE

Instalacja elektryczna i wodociągowa musi spełniać wymagania i przepisy kraju użytkowania!

UTYLIZACJA

Za opakowanie, w którym dostarczono wyrób, została zapłacona opłata serwisowa za zapewnienie odbioru i wykorzystania materiału opakowaniowego. Opłata serwisowa została zapłacona zgodnie z ustawą nr 477/2001 Dz.U. w brzmieniu późniejszych przepisów firmie EKO-KOM a.s. Numer kliencki firmy jest F06020274. Opakowania z zasobnika wody należy oddać w miejscu wyznaczonym przez władze lokalne do układania odpadu. Wyłączony z eksploatacji i nienadający się do użytku produkt po zakończeniu eksploatacji zdemontować i dostarczyć na miejsce recyklingu odpadów lub skontaktować się z producentem.



KARTA GWARANCYJNA

Gwarancja jest ważna wyłącznie z dowodem zakupu

Data produkcji

Data sprzedaży

Nr kat./fabr.

KJ

Pieczęć sklepu i data sprzedaży

Potwierdzenie i data montażu

POTWIERDZENIE PRZEGLĄDU I WYMIANY ANODY MAGNEZOWEJ

(usługa płatna) ⁽¹⁾⁽²⁾

Data i podpis osoby upoważnionej

Data i podpis osoby upoważnionej

Data i podpis osoby upoważnionej

Data i podpis osoby upoważnionej

Data i podpis osoby upoważnionej

Data i podpis osoby upoważnionej

WARUNKI GWARANCJI

Producent gwarantuje, że produkt (zwany dalej urządzeniem) objęty niniejszą kartą gwarancyjną jest wolny od wad materiałowych i wykonawczych.

1. Realizacja uprawnień Kupującego, wynikających z gwarancji, jest uzależniona od spełnienia warunków wskazanych w karcie gwarancyjnej, instrukcji obsługi i montażu oraz niniejszych Warunkach gwarancji.
2. Okresy gwarancji wynoszą:
 - na zbiornik emaliowany - AQT200EC1A, AQT300EC1A, AQT400EC1A, AQT500EC1A - 60 miesięcy
 - na pozostałe części - 24 miesiące,licząc od daty wydania urządzenia Kupującemu, ale nie dłużej niż 12 miesięcy od daty produkcji urządzenia plus wskazany wyżej odpowiedni okres gwarancji.
3. Usterki ujawnione w okresie gwarancji należy zgłaszać do generalnego dystrybutora marki Rotenso tj. firmy Thermosilesia Sp. z o.o. Sp. K., ul. Szyb Walenty 16, 41-700 Ruda Śląska (tel: +48 32 630 62 20, serwis@thermosilesia.pl).

Bezpłatne naprawy uszkodzeń powstałych z winy producenta będą dokonywane w terminie 14 dni roboczych od daty stwierdzenia przez gwaranta zasadności zgłoszenia. Rozpatrzenie prawidłowo złożonej reklamacji w ramach gwarancji nastąpi w terminie 14 dni.
4. Warunkiem wykonania naprawy gwarancyjnej urządzenia jest przedstawienie przez użytkownika faktury zakupu lub paragonu z kasy fiskalnej oraz karty gwarancyjnej - poprawnie wypełnionej, kompletnej, podstemplowanej przez sklep oraz uprawnionego monter a i niezawierającej żadnych poprawek. Kartę gwarancyjną należy zachować przez cały okres eksploatacji urządzenia.
5. Przynajmniej raz na 24 miesiące należy wymienić anodę magnezową w urządzeniu - wymiana nie wchodzi w zakres obsługi gwarancyjnej. Należy zachować potwierdzenia zakupu anod i wpisy w karcie gwarancyjnej o ich wymianie.
6. Nie wolno montować podgrzewacza bez sprawnego zaworu bezpieczeństwa. Do wglądu serwisu należy zachować potwierdzenie zakupu oraz kartę gwarancyjną zaworu bezpieczeństwa.
7. Zawór bezpieczeństwa musi być zamontowany bezpośrednio przed podgrzewaczem na rurze doprowadzającej do niego zimną wodę. Należy stosować wyłącznie zawory dopuszczone przez Urząd Dozoru Technicznego, przystosowane do pojemnościowych ogrzewaczy wody. Zawór bezpieczeństwa należy użytkować zgodnie z instrukcją obsługi zaworu.
8. Kategoriecznie zabrania się montażu dodatkowych urządzeń (np. zaworu odcinającego, zaworu zwrotnego itp.) pomiędzy zaworem bezpieczeństwa a podgrzewaczem. Zaleca się jedynie montaż trójnika w celu opróżniania podgrzewacza.
9. Montaż oraz uruchomienie urządzenia, stanowiącego przedmiot gwarancji, musi zostać dokonane z zachowaniem należytej staranności przez wykwalifikowanego elektryka lub instalatora zgodnie z zasadami określonymi przez przepisy prawa oraz instrukcję obsługi i montażu.
10. Należy chronić urządzenie przed bezpośrednim działaniem promieni słonecznych, aby uniknąć odbarwienia pianki poliuretanowej lub polistyrenowej, jak również ewentualnymi uszkodzeniami elementów z tworzyw sztucznych.
11. Podgrzewacza nie wolno montować w pomieszczeniach, gdzie temperatura otoczenia może spadać poniżej 0°C.
12. Podgrzewacz musi być montowany w miejscach zadaszonych, nienarażonych na działanie warunków atmosferycznych (deszcz, śnieg, promieniowanie słoneczne, itp.).
13. Do podłączenia podgrzewaczy nie wolno stosować rurek z tworzyw sztucznych nieprzystosowanych do pracy w temp. 95°C i ciśnieniu 1,0 MPa.
14. Podgrzewacz należy montować w sposób zapewniający swobodny dostęp do niego (np. w celu konserwacji, naprawy lub wymiany).

15. Producent nie ponosi odpowiedzialności za ewentualne niedogodności lub koszty związane ze zmianami konstrukcyjnymi budynku/pomieszczeń, koniecznymi ze względu na warunki miejsca montażu urządzenia (np. za wąskie drzwi lub korytarze) - nie są one objęte gwarancją czy rękojmią; żądanie ich pokrycia zostanie przez Producenta odrzucone. Jeśli montaż podgrzewacza wody musi zostać wykonany w nietypowym miejscu (np. na strychu, w pomieszczeniach mieszkalnych z podłogą wrażliwą na działanie wody, magazynach itp.) należy zabezpieczyć pomieszczenia przed ewentualnym wyciekami wody i rozważyć zainstalowanie urządzeń służących do gromadzenia i odprowadzania tej wody, aby uniknąć uszkodzeń wtórnych.
16. Producent ma prawo odmówić naprawy gwarancyjnej produktu, jeśli uszkodzenia będące wynikiem korozji zostały wywołane przez agresywną wodę - na podstawie Rozporządzenia Ministra Zdrowia z dnia 29.03.2007 r. w sprawie jakości wody przeznaczonej do spożycia przez ludzi (Dz. U. Nr 61 poz. 417 ze zm.) - lub z powodu zbyt słabej przewodności wody (co najmniej 200 $\mu\text{S}/\text{cm}^{-1}$).
17. Serwis sprawowany jest na terenie Rzeczypospolitej Polskiej.
18. Gwarancja nie obejmuje:
 - uszkodzeń wynikających z niewłaściwego transportu,
 - normalnego zużycia ogrzewacza,
 - uszkodzeń umyślnych lub będących skutkiem nieuwagi,
 - uszkodzeń mechanicznych lub wynikających z działania warunków atmosferycznych (np. mrozu) oraz przekroczenia dopuszczalnego ciśnienia roboczego, wskazanego na tabliczce znamionowej,
 - niesprawności spowodowanych przez zastosowanie armatury niezgodnej z obowiązującymi normami,
 - awarii spowodowanych przez montaż lub eksploatację nie działających lub uszkodzonych zaworów bezpieczeństwa,
 - uszkodzeń będących wynikiem niewłaściwego użytkowania,
 - uszkodzeń będących skutkiem nieprzestrzegania zasad zawartych w instrukcji obsługi,
 - przypadków pojawiającej się różnicy w temperaturze ciepłej wody użytkowej między baterią, a wskazaniem na termometrze w zbiorniku do 12°C (może mieć na to wpływ m.in. histereza termostatu, odległość między zbiornikiem a punktem poboru, niska temperatura w pomieszczeniu, w którym jest zainstalowany ogrzewacz),
 - przypadków związanych z naturalnym powstawaniem kamienia,
 - uszkodzeń powstałych w wyniku pożaru, powodzi, uderzenia pioruna, przepięcia w instalacji elektrycznej lub innych przypadków losowych,
 - awarii wynikających z użycia nieoryginalnych części zamiennych nieznajdujących się w ofercie gwaranta, takich jak grzałka, anoda magnezowa, anoda tytanowa, termostat, termometr, uszczelki itp.,
 - konieczności okresowego czyszczenia zbiornika z nagromadzonego osadu,
 - wymiany anody magnezowej,
 - wymiany płynów eksploatacyjnych (innych niż woda), montażu i demontażu urządzenia objętego niniejszą gwarancją,
 - występowania zjawiska śmierdzącej wody (zjawisko niespowodowane działaniem urządzenia ale jakością wody).
19. Jeżeli naprawa w okresie gwarancyjnym nie została przeprowadzona przez sprzedającego albo jego umownego partnera serwisowego .
20. Jeżeli na produkcie dokonywano niefachowych modyfikacji albo ingerencji w jego konstrukcję
21. Jeżeli została uszkodzona tabliczka znamionowa z numerem produkcyjnym albo jej nie ma.
22. Z tytułu gwarancji Kupującemu przysługują następujące uprawnienia: naprawa lub wymiana urządzenia, przy czym wybór danego uprawnienia dokonywany jest przez Producenta na podstawie oceny rodzaju wady, kosztów jej usunięcia. Sposób naprawy urządzenia określa Producent.
23. Do wielokrotności napraw nie wlicza się: regulacji podgrzewacza, wymiany anody magnezowej, wymiany uszczelki, ani żadnego elementu, zużywającego się podczas normalnej eksploatacji urządzenia.
24. Producent wyłącza swą odpowiedzialność z tytułu rękojmi za wady fizyczne urządzenia. Kupującemu przysługuje prawo do gwarancji na zasadach, w terminie i trybie określonym w niniejszym dokumencie

gwarancyjnym, z zastrzeżeniem pkt. 24 i 25. Powyższe wyłączenie nie ma zastosowania w stosunku do Kupującego, będącego konsumentem, który nabył urządzenie bezpośrednio od Producenta.

25. Gwarancja na towar konsumpcyjny nie wyłącza, nie ogranicza, ani nie zawiesza uprawnień Kupującego, wynikających z przepisów o rękojmi za wady rzeczy sprzedanej.
26. Niniejsze warunki gwarancji są jedynymi udzielonymi przez Producenta. Żadne inne gwarancje nie będą honorowane, o ile nie zostaną udzielone na piśmie przez Producenta.
27. W sprawach nieuregulowanych niniejszymi warunkami zastosowanie mają przepisy Kodeksu Cywilnego.

UWAGA!

Przez cały okres użytkowania urządzenia należy przechowywać potwierdzenie jego zakupu (paragon fiskalny lub fakturę) i kartę gwarancyjną - poprawnie wypełnioną, kompletną, podstemplowaną przez sklep oraz uprawnionego montera i niezawierającą żadnych poprawek.

REJESTR NAPRAW

Lp	Data naprawy	Opis naprawy	Podpis serwisu	Podpis właściciela
1				
2				
3				
4				
5				
6				
7				
8				

PRODUCENT:

Družstevní závody Dražice - strojírna s.r.o.

Dražice 69, 294 71 Benátky nad Jizerou,

tel.: +420 326 370 990,

fax: +420 326 370 980,

e-mail: export@dzd.cz

WYŁĄCZNY DYSTRYBUTOR:

Rotenso Sp. z o.o.

ul. Szyb Walenty 16

41-700 Ruda Śląska

tel. 32 285 57 11

info@rotenso.pl

email: info@rotenso.com



www.rotenso.com