



AFRISO Sp. z o.o.
Szałsza, ul. Kościelna 7
42-677 Czekanów
www.afriso.pl

Zespół Obsługi Klienta
tel. 32 330 33 55
fax 32 330 33 51
zok@afriso.pl

Magnetyczne separatory zanieczyszczeń ADS HP do pomp ciepła

Art.-Nr 77 180 00, 77 181 00

UWAGA

Niniejsza instrukcja montażu i użytkowania dostępna jest na stronie internetowej www.afriso.pl w zakładkach „Katalog online” oraz „Pobierz”.

OSTRZEŻENIE

Separatory zanieczyszczeń ADS HP mogą być instalowane, uruchamiane i demonstrowane tylko przez wyszkolony i wykwalifikowany personel.

Zmiany oraz modyfikacje przeprowadzone przez nieupoważnione osoby mogą powodować zagrożenie i są zabronione ze względów bezpieczeństwa.

Separatory zanieczyszczeń wyposażone są w element magnetyczny. Osobom z rozrusznikiem serca zalecane jest utrzymanie bezpiecznej odległości od urządzenia. Należy również zwrócić uwagę na sprzęt elektroniczny zamontowany w pobliżu urządzenia. Wkład magnetyczny separatora może wywoływać zakłócenia.

Ryzyko oparzenia gorącym medium - patrz rozdział KONSERWACJA.

ZASTOSOWANIE

Stosowane w instalacjach grzewczych i chłodzących, w których występuje ciągła cyrkulacja medium. Montowane na powrocie z instalacji do źródła ciepła/chłodu. Chronią instalację przed zanieczyszczeniami, które mogą powodować uszkodzenie oraz nieprawidłową pracę instalacji.

ZASADA DZIAŁANIA

Powracający z instalacji czynnik wpływa do separatora i kierowany jest do wnętrza siatki filtracyjnej. W pierwszym etapie zanieczyszczenia metaliczne (np. cząstki rdzy, opiłki metali) przyciągnięte zostają przez magnes (rys. 1). Natomiast pozostałe zanieczyszczenia osiadają na siatce filtracyjnej (rys. 2). Następnie oczyszczone medium trafia do źródła ciepła/chłodu.

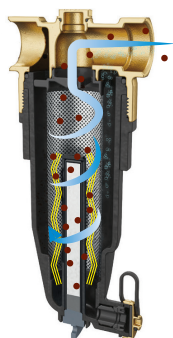

Rys. 1 Przyciąganie zanieczyszczeń przez magnes

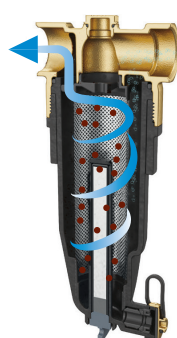

Rys. 2 Osadzanie się zanieczyszczeń na filtrze siatkowym

BUDOWA I ELEMENTY

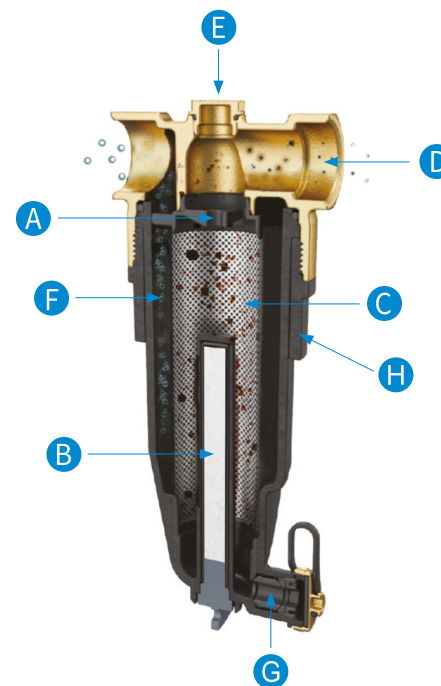

- A. Uchwyt filtra siatkowego
- B. Magnes neodymowy
- C. Filtr siatkowy ze stali nierdzewnej
- D. Korpus
- E. Korek G $\frac{1}{2}$ " (można zastąpić odpowietrznikiem automatycznym z zaworem stopowym, np.: art.-nr 77 735 10)
- F. Osadnik
- G. Zawór spustowy wraz z zaślepką
- H. Nakrętka osadnika

Rys. 3 Budowa magnetycznego separatora zanieczyszczeń ADS HP

DANE TECHNICZNE

Parametr	Wartość / opis
Temperatura czynnika	max 90°C
Ciśnienie pracy	max 3 bar
Stężenie glikolu w instalacji	max 50%
Kvs (w zależności od wybranej wersji)	17,1 m ³ /h dla ADS 180 HP 17,9 m ³ /h dla ADS 181 HP
Zalecany przepływ (w zależności od wybranej wersji)	max 6,9 m ³ /h dla ADS 180 HP max 7,3 m ³ /h dla ADS 181 HP
Moc magnesu	14 000 Gs
Przyłącza (w zależności od wybranej wersji)	GW G1" dla ADS 180 HP GW G1 $\frac{1}{4}$ " dla ADS 181 HP
Materiał korpusu	poliamid wzmocniony włóknem szklanym PA66 + GF 30% mosiądz CW614N
Materiał siatki filtracyjnej	stal nierdzewna AISI 304
Wielkość oczka siatki filtracyjnej	800 μ m
Materiał uszczelnienia	EPDM

WYMIARY [mm]

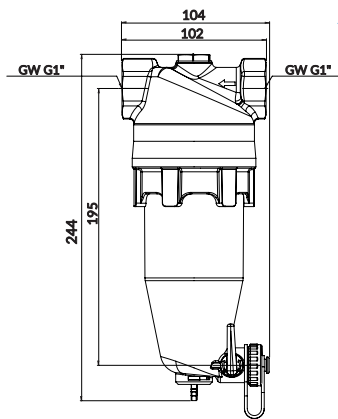

ADS 180 HP

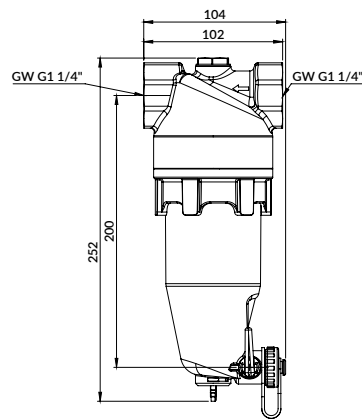

ADS 181 HP

Rys. 4 Wymiary separatora ADS 180 HP oraz ADS 181 HP

MONTAŻ

Separator zanieczyszczeń ADS 180 HP lub ADS 181 HP powinien być montowany na przewodzie powrotnym do źródła ciepła/chłodu. Wychwytuje zanieczyszczenia stałe, które mogą powodować uszkodzenie źródła ciepła/chłodu, pomp obiegowych oraz nieprawidłową pracę zaworów mieszających (w szczególności termostacyjnych). Separator może być montowany tylko na przewodach poziomych. Zawór spustowy separatora zawsze powinien być skierowany w dół (rys. 5). Strzałka na korpusie przyłącza wskazuje kierunek przepływu medium od instalacji do źródła (rys. 6). W celu ułatwienia prac konserwacyjnych zalecany jest montaż zaworów odcinających przed i za separatorem.



Rys. 5 Dopuszczalna pozycja montażowa separatora ADS 180 HP oraz 181 HP

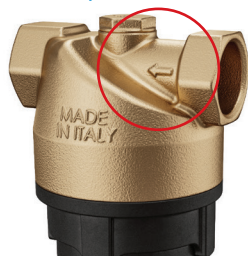

Rys. 6 Strzałka kierunku przepływu w separatorach ADS HP

KONSERWACJA

Uwaga! Czynności konserwacyjne należy wykonywać dopiero po całkowitym wychłodzeniu instalacji. W przeciwnym razie może dojść do oparzenia gorącym medium.

Częstotliwość rutynowego usuwania zanieczyszczeń z separatora zależy od stopnia zanieczyszczenia czynnika. Natomiast pełne czyszczenie separatora wraz z kontrolą szczelności połączeń zalecamy wykonać min. raz do roku.

Rutynowe usuwanie zanieczyszczeń

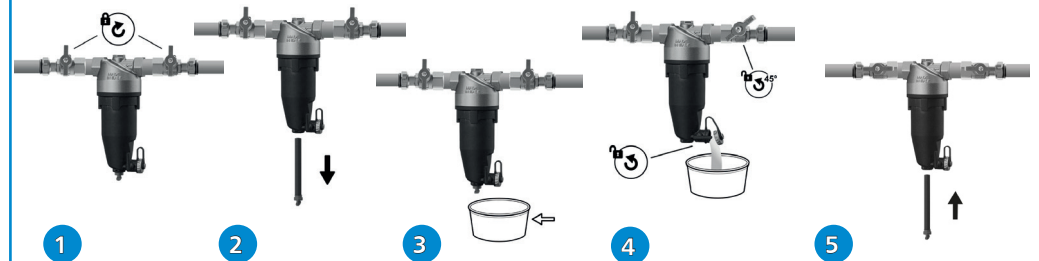

1

Wyłączyć źródło ciepła/chłodu, następnie zamknąć zawory odcinające przed i za separatorem.

2

Wyciągnąć magnes. W tym momencie zanieczyszczenia osiadą w dolnej części separatora.

3

Przygotować zbiornik na wypływający czynnik, otworzyć zaślepkę zaworu spustowego i następnie sam zawór spustowy separatora.

4

Powoli odkręcając zawór odcinający od strony instalacji, przepłukać separator.

5

Zamknąć zawór spustowy i zakręcić zaślepkę. Włożyć magnes, otworzyć zawory odcinające i skontrolować ciśnienie w instalacji. W razie potrzeby dopuścić wody do instalacji i uruchomić źródło ciepła/chłodu.

Pełne czyszczenie separatora

Wykonać kroki rutynowego czyszczenia separatora od 1 do 4, a następnie:

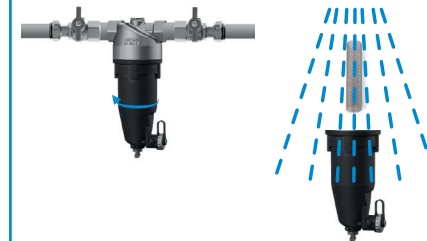

1

Zamknąć zawór odcinający, odkręcić nakrętkę osadnika i wyciągnąć siatkę filtracyjną znajdującą się wewnątrz.

2

Dokładnie przepłukać pod bieżącą wodą osadnik oraz filtr siatkowy.

3

Złożyć z powrotem separator: włożyć siatkę, przykręcić osadnik, włożyć magnes, zakręcić zawór spustowy osadnika oraz zaślepkę. Otworzyć zawory odcinające przed i za separatorem, skontrolować ciśnienie w instalacji i uruchomić źródło ciepła/chłodu.

Po każdym czyszczeniu separatora należy upewnić się, czy separator nie jest zapowietrzony. W celu usunięcia powietrza można wykorzystać korek, znajdujący się w górnej części separatora. W celu automatycznego usuwania powietrza, korek można zastąpić odpowietrznikiem automatycznym z zaworem stopowym (art.-nr 77 735 10).

DOPUSZCZENIA, CERTYFIKATY

Produkt podlega dyrektywie ciśnieniowej 2014/68/UE i zgodnie z art. 4.3 (uznana praktyka inżynierska) nie jest znakowany znakiem CE.

WYŁĄCZENIE Z EKSPLOATACJI, ZŁOMOWANIE

1. Zdemontować urządzenie.
2. W trosce o ochronę środowiska naturalnego nie wolno wyrzucać wyłączonego z eksploatacji urządzenia razem z nieposegregowanymi odpadami gospodarczymi. Urządzenie należy dostarczyć do odpowiedniego punktu złomowania.

Magnetyczne separatory zanieczyszczeń ADS HP do pomp ciepła zbudowane są z materiałów, które można poddać recyklingowi.

GWARANCJA

Producent udziela na urządzenie 36 miesięcy gwarancji od daty zakupu w AFRISO Sp. z o.o. Gwarancja traci ważność w wyniku dokonania samowolnych przeróbek lub instalacji niezgodnej z niniejszą instrukcją montażu i użytkowania.

SATYSFAKCJA KLIENTA

Dla AFRISO Sp. z o.o. zadowolenie klienta jest najważniejsze. W razie pytań, propozycji lub problemów z produktem, prosimy o kontakt: zok@afriso.pl, tel. 32 330 33 55.