

## NOWY MODEL SILENT+ MINI LIME DOSKONALE CICHA



**Łatwy i szybszy montaż.** Nie ma potrzeby stosowania tłumika, odpowietrznika, dodatkowych przycisków ani lampek. Nie ma potrzeby stosowania pompki Maxi Lime — ta pompka to połączenie modeli Mini i Maxi w jednym urządzeniu.

**Pasuje do wszystkich systemów korytkowych.** Ponadto pasuje do naszej gamy korytek Kwik Fix, która jest dostępna w trzech wariantach kolorystycznych (biały, kremowy i czarny).

**Rozwiązanie typu Plug & Play.** Kompatybilność z poprzednimi wersjami. Idealny model do wymiennych instalacji. Dostępna jest sama pompka w przypadku konieczności wymiany.

**Prawie bezgłośna praca.** Już od 16 dB(A) w odległości 1 m. Zmienna prędkość, zasilanie na żądanie, brak stykających się części = cisza.

**Sprawdzona technologia.** Taka sama technologia, jak w naszym najlepiej sprzedającym się modelu Silent+ Mini White. Działa tylko wtedy, gdy jest to konieczne. Nawet 10x mniejsze zużycie energii. Imponująca wydajność przepływu do 40 l/godz., większy zbiornik i większa wysokość podnoszenia.

**Satysfakcja gwarantowana.** A na dodatek 3-letnia gwarancja producenta.



\* Kwik Fix, Slimline, BB i są znakami towarowymi Aspen Pumps.  
† SpeediDuct® & Optimal® (zarejestrowane znaki towarowe Castel Engineering).

# Silent+ Mini Lime®

**POMPKA DO SKROPLIN**

Nowa i ulepszona 5. generacja Silent+ Mini Lime - zaledwie 16 dB(A) to najcichsza i najbardziej wszechstronna z pompiek kolankowych. Łatwa i elastyczna w instalacji. Sprawdzona technologia zapewnia imponujące natężenie przepływu i niższe zużycie energii. Maksymalna wydajność, zasilanie w zależności od potrzeby, niemal bezgłówna praca, optymalna niezawodność i zwiększona efektywność energetyczna.

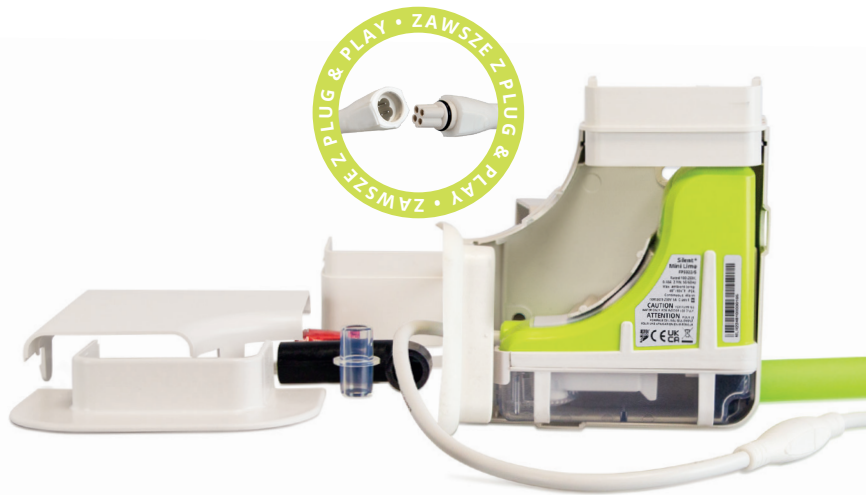

Maks. przepływ  
40 L/godz.

15 m maks. wysokość  
podnoszenia

16dB(A) @ 1m

**GŁÓWNE ZALETY**

- Kabel plug & play kompatybilny wstecz z poprzednimi modelami
- Pasuje do wszystkich popularnych systemów kanałów korytkowych
- Szybka instalacja – nie ma już potrzeby stosowania tłumika, antysyfonu
- Natężenie przepływu 40 l/h i do 10 x niższe zużycie energii

**PRZEZNACZENIE**

- 46 kW / 157000 tys. Btu/h
- Klimatyzatory naścienne typu split
- Montaż lewo- lub prawostronny z szeroką gamą systemów korytkowych

**✓ Idealne rozwiązanie...**

Do pomieszczeń gdzie ważna jest cisza

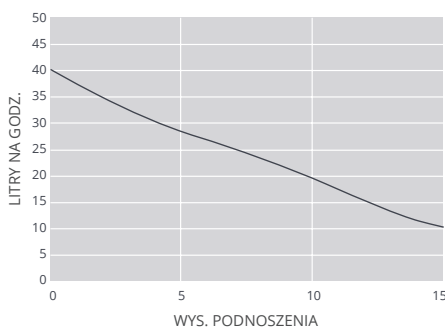
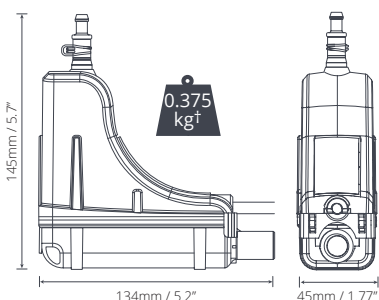
**SUGEROWANE AKCESORIA XTRA**

Opis	Nr części
Bezpiecznik 1A	<b>FP2620</b>
Króciec przył. do pionu kanalizacyjnego	<b>FP2038</b>
Wąż winylowy, wzmocniony plecionką 1/4" (6 mm)	<b>AX5100</b>

**UNIVOLT 100-250 VAC 50/60Hz**

Maks. przepływ	40L @ 0m na godzinę
Zalecana wysokość podnoszenia	15m
dB(A) @ 1m	Już od 16*
Zasilanie	100-250 VAC, 0.18A, 2.1W, 50/60Hz
Prąd znamionowy	Ciągły <input type="checkbox"/>
Klasa	II urządzenie
Maks. moc	Do 46kW / 157000Btu/h
Max.temp.otoczenia	40°C
Połączenia wlotu/wylotu	Wlot o/d: Ø16mm Wylot o/d: Ø6mm
Klasa ochrony IP	IP24
Wyłącznik bezpieczeństwa	5.0A N.C. (Normalnie zamknięty)
Samozasysająca	✓

**WARIANTY MODELU**

System	Kolor	Nr części
Slimline	○ Kremowy	<b>FP3312/5</b>
	○ Biały	<b>FP3319/5</b>
Kwik Fix	○ Kremowy	<b>FP3323/5</b>
	● Czarny	<b>FP3325/5</b>
O-Ducting	○ Biały	<b>FP3324/5</b>
	○ Biały	<b>FP3327/5</b> ‡
S-Ducting	○ Biały	<b>FP3320/5 ‡</b>
Inoac	○ Biały	<b>FP3321/5</b>
Zamiennik Silent+ Mini Lime†		<b>FP3322/5</b>

**ZAWARTOŚĆ OPAKOWANIA**

Pompka Silent+ Mini Lime (wraz z kablem Plug & Play o długości 1,5 m) • 500 mm Wąż wlotowy 14 mm ID w kolorze limonkowej zieleni • 40 mm Winylowa rurka odpowietrzająca 6 mm ID • Przednia i tylna część kolanka. Korytka przód/tył 800 mm • Wewnętrzna tuleja (tylko system Slimline) • Uszczelka (tylko systemy Slimline, S-Ducting i Inoac) • Płyta sufitowa • Zestaw złącza spustowego • Zestaw mocujący • Skrócona instrukcja obsługi



Więcej akcesoriów instalacyjnych można znaleźć na stronie [aspenspumps.com](http://aspenspumps.com).